



# CAN CUT®

THE EASIEST WAY TO SLICE BAGELS & BUNS

by  
**BLOEMHOF INC.**



LE MOYEN LE PLUS FACILE POUR TRANCHER LES BAGELS ET PETITS PAINS



Model CC shown  
PATENTED

La nouvelle trancheuse CanCut® tranche automatiquement une grande variété de petits pains croustillants, brioches, bagels, croissants, demi-baguettes, ciabatta et muffins anglais. Sécuritaire, efficace et simple à utiliser, vous n'avez qu'à charger la tremie et le CanCut® fera le reste.

- **Rapide:** Permet à l'utilisateur d'effectuer d'autres tâches, car l'appareil peut trancher 24 bagels à la minute, ce qui vous permettra de servir plus de clients en moins de temps.
- **Coupe efficacement:** Grâce au CanCut les résultats sont excellents car les pains seront parfaitement coupés.
- **Compact:** Utilise moins d'espace qu'une planche à découper.
- **Sanitaire:** Approuvé par la CSA NSF/ANSI 8, l'assemblage de la lame peut être enlevé et mis dans le lave-vaisselle.
- **Non bruyant:** auto-démarrer/arrêt – fonctionne seulement quand vous le faites démarrer.

[www.cancut.net](http://www.cancut.net) [www.bloemhof.com](http://www.bloemhof.com)

**CanCut® est idéal pour:** Restaurants à service rapide - Traiteurs - Dépanneurs - épiceries  
- Les Cafés - Boulangerie - Hôtels - Charcuterie - aéroports -

## 5 BONNE RAISONS POUR UTILISER CANCUT:

Moyen le plus rapide et le plus sécuritaire pour couper efficacement une tres grande variete de petits pains. Seulement déposer dans la tremie et le CanCut fera le reste. Auto-démarrer/arrêt, fonctionne seulement quandvous le faite démarrer.

1) .

Grace a un triple système de sécurité le CanCut prévient les blessures ce qui permet à l'utilisateur de travailler en toute securite.

1) Commercial durability, heavy duty stainless steel construction, uses a minimum of counter space.

Durabilité commerciale, construction en acier inoxydable, utilise un espace minimal.



### Technical Specifications:

- All stainless steel construction
- Slices crusty bread products, buns & bagels up to 5" diameter, 2-3/4" high and up to 12" long.
- Easily replaceable long life blades.
- Certified to the US and Canadian Electrical standards 115V/60Hz/0.62 amp
- Certified to NSF/ANSI 8, removable cutting assembly is dishwasher safe.
- Conforms to CSA Z432.04 & OSHA safety codes

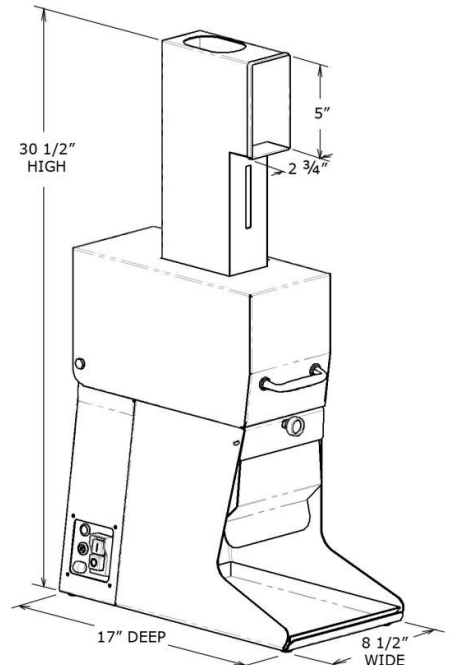

No More Cuts



12503-62<sup>nd</sup> Street NW, Edmonton, AB T5W 4W9

Call Toll Free 1-888-411-2131

Ph.780-476-2131 Fax 780-476-7813

[www.cancut.net](http://www.cancut.net)

Weight 37 lbs (17kg), UPS/FedEx shippable.  
Shipping Box 19"x11"x32"h 42 lbs (19Kg)